

Žárovky pro speciální aplikace - Focusline ⇒ Focusline výbojky Focusline CDM-SA/R



Světelný zdroj:

- Kompaktní reflektorové výbojky s větší baňkou z křemičitého skla

Výhody:

- Vysoká intenzita osvětlení díky krátkému oblouku, osově upevněnému výbojkovému oblouku a díky malým rozměrům výbojky
- Jiskrné světlo vyvolávající dojem čerstvě bílé barvy
- Barevná stálost po celou dobu životnosti
- Vynikající podání barev

- Nízké provozní náklady díky vysoké účinnosti výbojky
- Delší životnost než životnost halogenových žárovek
- Malé zahřívání zvyšuje pohodlí osob
- UV filtr zamezuje úniku záření

Použití:

- Promítání reklamy/textu
- Vlákenná optika
- Ozdobné vnější architektonické osvětlení
- Obchody a jejich výklady

Svítilo:

- Musí být používána v uzavřených svítidlech s krytem z tvrzeného skla

Zapojení:

- Musíte použít proudový jistič (IEC 61167)
- Pokud se napájecí napětí trvale odchyluje o více než 3 % od jmenovité hodnoty, musí být použit jiný předřadník/jiná regulace
- Rovněž lze použít elektronický řídicí obvod, např. Philips EMC, zejména pro potlačení viditelného blikání

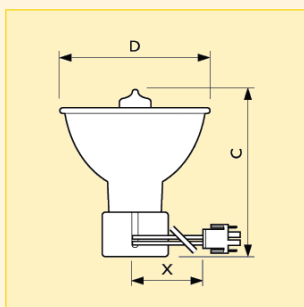

C (mm)	D (mm)
106 max.	95 max.

Název produktu				Teplota chromatičnosti (K)	Souřadnice chromatičnosti X	Souřadnice chromatičnosti Y	Činitel věrnosti podání barev (R _a)	Poloha svícení	Objednací kód
Typ	Příkon/označení barev	Typ balení	Uspořádání balení						
CDM-SA/R	150W/942	UNP	1	4200	358	332	93	Univerzální	8711500... 201508 00

Žárovky pro speciální aplikace - Focusline ⇒ Focusline výbojky

Focusline CDM-SA/R

Technická data

Název produktu	Patice	Světelný tok zdroje s elektromagnetickým předřadníkem (lm)	Měrný výkon zdroje s elektromagnetickým předřadníkem (lm/W)	Kód barvy	Označení barvy	Životnost při 50% selhání (h)	Proud (A)
CDM-SA/R 150W/942	Ceramic Cap-Cable	2900	19	942	chladná bílá	6000	1.8

Název produktu	Zápalné napětí min. (V)	Max. přípustná teplota baňky (°C)	Max. teplota stisku (°C)	Stmívatelný	Použití
CDM-SA/R 150W/942	198	650	350	ne	Fiber Optics

Logistická data

Název produktu	Typ balení	Popis obalu	Počet ks v balení	Uspořádání balení	Množství v balení	Délka balení (mm)	Šířka balení (mm)	Výška balení (mm)	Netto hmotnost 1ks (g)
CDM-SA/R 150W/942	UNP	Unpacked	1	1	1	137	137	151	192

Patice

Ceramic Cap-Cable

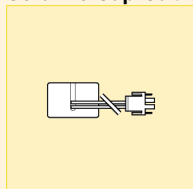

Poloha svícení

Univerzální

