

Výbojky MasterColour CDM CDM-TC



Světelný zdroj:

- Nejkompaktnější výbojky ze skupiny Mastercolour, se stabilní barvou světla po celou dobu životnosti a s jiskřivým světlem

Vlastnosti:

- Teplý barevný dojem (3.000 K), dobré podání barev ($R_a > 80$)
- Výbojky CDM-TC /830 je nejmenší výbojkou řady CDM-T, s paprsek s vysokou intenzitou

Výhody:

- Dlouhá životnost ve srovnání s běžnými a halogenovými žárovkami
- Vnější baňka z křemenného skla s UV-blokem snižuje riziko blednutí
- Stabilní barevný dojem po celou dobu životnosti
- Díky poměrně nízkému výdeji tepla se mohou nakupující i zaměstnanci cítit lépe

Použití:

- Zdůrazňující výloňové osvětlení s jiskřivými efekty
- Všeobecné a dekorativní osvětlení

Svítilno:

- Je nutné je používat v uzavřených svítidlech s tvrzeným čelním sklem

Řídicí prvky:

- Je nutné používat je s řídicím zařízením, nejlépe s elektronickým předřadníkem MHC, který nabízí minimální systémový objem a provoz bez blikání
- Použije-li se běžné řídicí zařízení, je nutné zapojit zařízení na ochranu před vysokým, resp. stejnosměrným proudem (podle IEC 1167), jak pro zapalovač, tak i pro předřadník

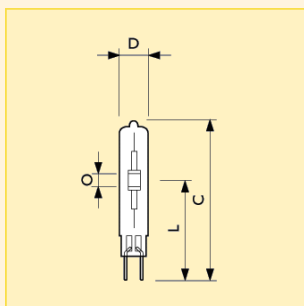

Rozměry (mm)

Obr. č.	C max.	D max.	L nom.	O nom.
1	85	15	52	5
2	85	15	52	7

Typ	Název produktu				Světelný tok zdroje s elektromagnetickým předřadníkem (lm)	Světelný tok zdroje s elektronickým předřadníkem (lm)	Teplota chromatičnosti (K)	Poloha svícení	Obr. č.	Foto písmeno	Objednací kód
	Příkon/označe barev	Patice	Typ balení	Uspořádání balení							
MASTER Colour CDM-TC	35W/830	G8.5	1CT	12	3300	-	3000	Univerzální	1	B	8711500... 202277 15
MASTER Colour CDM-TC	35W/830	G8.5	1CT	12	3300	-	3000	Univerzální	1	B	200006 15
MASTER Colour CDM-TC	70W/830	G8.5	1CT	12	-	6400	3000	Univerzální	2	A	201676 15

Výbojky MasterColour CDM CDM-TC

Technická data

Název produktu	Činitel věrnosti podání barev	Napětí zdroje	Max. přípustná teplota baňky	Proud zdroje s elektronickým předřadníkem	Příkon zdroje s elektronickým předřadníkem	Náběhový proud zdroje max.	Životnost při 50% selhání	Životnost při 5% selhání	Stmívatelný
	(R _a)	(V)	(°C)	(A)	(W)	(A)	(h)	(h)	
MASTER Colour CDM-TC 35W/830 G8.5	81	88	500	-	-	0.8	9000	4000	ne
MASTER Colour CDM-TC 70W/830 G8.5	83	83	550	0.98	73	1.4	6000	4000	ne

Název produktu	Příkon systému s elektronickým předřadníkem (W)	System Power EM (W)	Doba znovuzapálení max. (min.)	Doba náběhu 90% max. (min.)	Proud zdroje s elektromagnetickým předřadníkem (A)	Příkon zdroje s elektromagnetickým předřadníkem (W)	Doporučený předřadník
MASTER Colour CDM-TC 35W/830 G8.5	44	47	15	3	0.53	38	HID-PV 035/...
MASTER Colour CDM-TC 70W/830 G8.5	83	-	15	3	-	-	HID-PV 070/...

Logistická data

Název produktu	Typ balení	Popis obalu	Počet ks v balení	Uspořádání balení	Množství v balení	Délka balení (mm)	Šířka balení (mm)	Výška balení (mm)	Celková váha 1 ks (g)	Netto hmotnost 1ks (g)
MASTER Colour CDM-TC 35W/830 G8.5	1CT	1 Lamp in a Folding Carton	12	12	1	136	117	143	19	10
"	1CT	1 Lamp in a Folding Carton	12	12	1	136	117	143	18	10
MASTER Colour CDM-TC 70W/830 G8.5	1CT	1 Lamp in a Folding Carton	12	12	1	136	117	143	20	10

Diagram výkonu

MASTER Colour CDM-TC

Výkon výbojky během náběhu

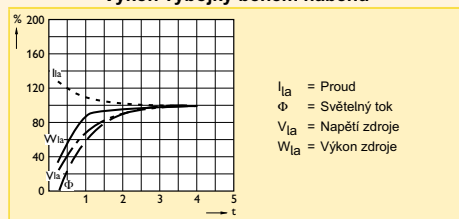

Vlivy kolísání napájecího napětí

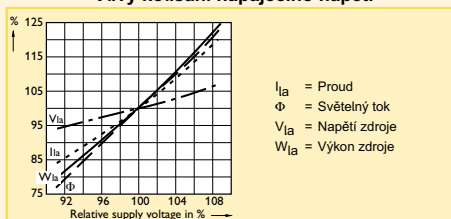

Spektrální charakteristika

MASTER Colour CDM-TC /830

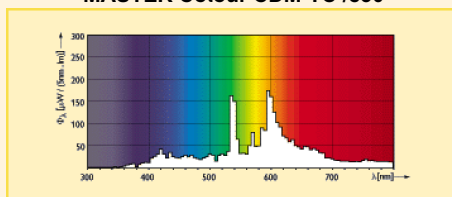

Křivky svítivosti

MASTER Colour CDM-TC

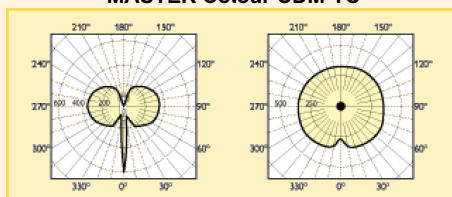

Výbojky MasterColour CDM CDM-TC

Polární křivky svítivosti

MASTER Colour CDM-TC 35W 830

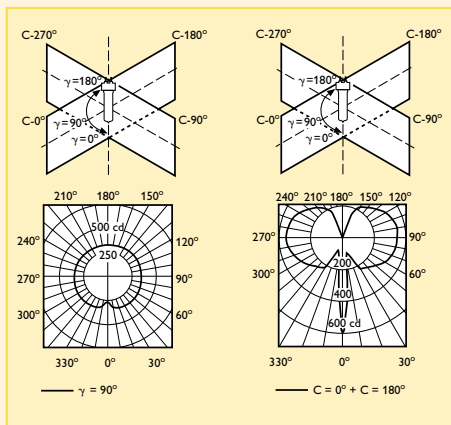

MASTER Colour CDM-TC 70W 830

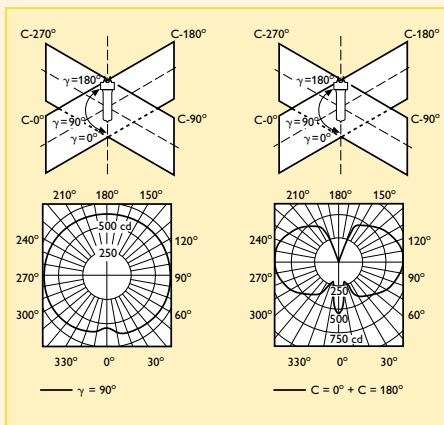

Patice

G8.5

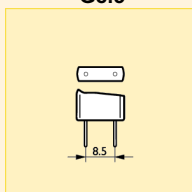

Další technická data

Název produktu	Zápalné napětí max. (V)	Zápalné napětí min. (V)	Doba zapálení max. (sec.)
MASTER Colour CDM-TC 35W/830 G8.5	5000	198	30
MASTER Colour CDM-TC 70W/830 G8.5	5000	198	30

Název produktu	Označení barvy	Souřad- nice chroma- tičnosti X	Souřad- nice chroma- tičnosti Y	Finální úprava baňky	Prove- dení reflek- toru	Měrný výkon zdroje s elektro- nickým předřad- níkem (lm/W)	Složení baňky	Měrný výkon zdroje s elektro- magne- tickým předřad- níkem (lm/W)	Netto hmot- nost (g)
MASTER Colour CDM-TC 35W/830 G8.5	Teplá bílá	432	394	Čirá	T14	-	UV-Block Quartz	87	10
MASTER Colour CDM-TC 70W/830 G8.5	Teplá bílá	439	398	Čirá	T14	87	UV-Block Quartz	-	10

Poloha svícení

Univerzální

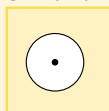

Výbojky MasterColour CDM CDM-TC

Svítivost

MASTER Colour CDM-TC 35W

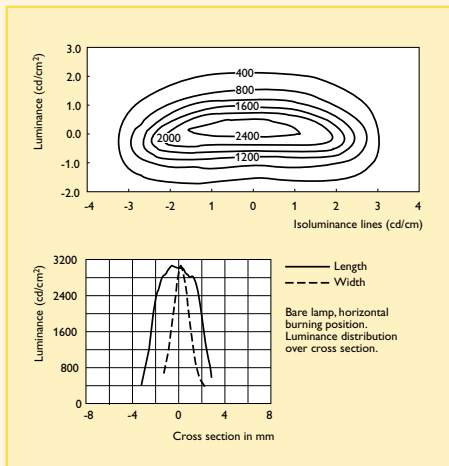

Řez A-A

MASTER Colour CDM-TC

